

KATA PENGANTAR

Pendidikan menengah kejuruan sebagai penyedia tenaga kerja terampil tingkat menengah dituntut harus mampu membekali tamatan dengan kualifikasi keahlian terstandar serta memiliki sikap dan perilaku yang sesuai tuntutan dunia kerja. Sejalan dengan hal itu, dilakukan berbagai perubahan mendasar penyelenggaraan pendidikan kejuruan. Salah satu di antara perubahan tersebut adalah penerapan kebijakan tentang penerapan sistem Pendidikan dan Pelatihan Kejuruan Berbasis Kompetensi (*Competency Based Vocational Education and Training*).

Dalam rangka mengimplementasikan kebijakan tersebut, Majelis Pendidikan Kejuruan Nasional (MPKN) bekerja sama dengan Kamar Dagang dan Industri (Kadin) mengembangkan Standar Kompetensi Nasional (SKN).

Buku ini disusun dengan mengacu pada Standar Kompetensi Nasional tersebut serta Kurikulum SMK Edisi 1999, khususnya untuk Bidang Keahlian Kepariwisata. Dengan demikian buku ini diharapkan dapat menjadi sarana dalam proses pembelajaran dalam upaya mencapai ketuntasan penguasaan siswa atas kompetensi-kompetensi sebagaimana dituntut oleh dunia kerja.

Buku ini dapat tersusun berkat bantuan dari berbagai pihak, terutama Saudari Dra. Dwi Astuti, S.A, M.Kes yang telah menyampaikan bahan dan mencurahkan pikiran dalam menyiapkan konsep, Saudara Drs. Soeryanto, M.Pd., dan Sri Muntami, yang telah membantu proses penyuntingan, serta Saudara Gunawan Teguh P, S.Pd., Retno Ambaringtyas, S.Pd., Abdul Muin, Syaiful Arif, M. Yanuar Yusron yang telah membantu dalam proses pengetikan dan pemrosesan akhir naskah. Untuk itu, Direktorat Pendidikan Menengah Kejuruan menyampaikan ucapan terima kasih dan penghargaan yang setinggi-tingginya. Mudah-mudahan buku ini dapat memberikan kontribusi terhadap kemajuan dunia pendidikan, khususnya pendidikan menengah kejuruan, dan kepada mereka yang telah berjasa semoga memperoleh imbalan yang setimpal dari Allah SWT. Amin.

Jakarta, Desember 2001

Direktur Pendidikan Menengah Kejuruan,

Dr. Ir. Gatot Hari Priowirjanto

NIP. 130675814

DESKRIPSI JUDUL

Materi ini berisi tentang: (a) desain **tata rias wajah film dan TV**, (b) identifikasi kosmetik untuk tata rias film dan TV, dan (c) rias wajah film dan TV.

PRASYARAT

Sebelum mempelajari modul ini diharapkan Anda telah mempelajari dan memiliki kemampuan “Merias Wajah Sehari-hari” dan menguasai secara mendalam teori tentang tata rias wajah I dan II, sehingga dalam modul ini Anda dapat mengintegrasikan pengalaman teori/praktek tata rias wajah khususnya pada **tata rias wajah film dan TV**.

PERISTILAHAN

- Film* : transparansi positif yang berwarna untuk diproyeksikan pada layar.
- Eye color* : pewarna bayangan mata pada kelopak mata.
- Lip color* : pewarna bibir.
- Shade* : corak warna redup.

PETUNJUK PENGGUNAAN MODUL

1. a. Modul “**Tata Rias Wajah Film dan TV**” merupakan modul ketiga dari 4 modul yang ada pada mata diklat “**Tata Kecantikan Kulit II**”.
- b. Pelajari modul ini dengan membaca berulang-ulang sampai Anda paham dan mengerti.
2. Modul ini terdiri atas 3 kegiatan belajar yang direncanakan memerlukan waktu 16 jam dengan rincian sebagai berikut:
 - Kegiatan Belajar I* membuat desain tata rias wajah film dan TV: 6 jam.
 - Kegiatan Belajar II* mengidentifikasi kosmetik tata rias film dan TV: 5 jam.
 - Kegiatan Belajar III* merias wajah film & TV sesuai dengan prosedur: 5 jam.
3. Setiap kegiatan belajar terdiri:
 - a. Lembar informasi yang berisi tentang teori-teori yang berkaitan judul kegiatan belajar.
 - b. Lembar kerja yang meliputi alat, bahan, keselamatan kerja, dan langkah kerja.
 - c. Lembar latihan yang berisi tentang pertanyaan-pertanyaan untuk mengetahui penguasaan/pencapaian tujuan antara.
4. Ikuti petunjuk modul ini secara berurutan.
5. Persiapkan alat dan bahan untuk praktek.
6. Lakukan langkah-langkah kerja secara berurutan.
7. Periksa hasil kerja secara teliti.
8. Dokumentasikan hasil kerja untuk evaluasi.

TUJUAN

1. Tujuan akhir

Setelah mempelajari modul ini diharapkan peserta diklat mempunyai kemampuan merias wajah film dan TV.

2. Tujuan antara

Tujuan antara adalah tujuan yang dicapai peserta diklat pada setiap akhir kegiatan, yakni;

- 1) Setelah selesai mempelajari Kegiatan I, diharapkan Anda dapat membuat desain tata rias wajah film dan TV.
- 2) Setelah selesai mempelajari Kegiatan II, diharapkan Anda dapat mengidentifikasi kosmetik untuk tata rias wajah film dan TV, dan
- 3) Setelah selesai mempelajari Kegiatan III, diharapkan Anda dapat merias wajah film dan TV.

**PETA KEDUDUKAN MODUL
PROGRAM TATA KECANTIKAN KULIT**

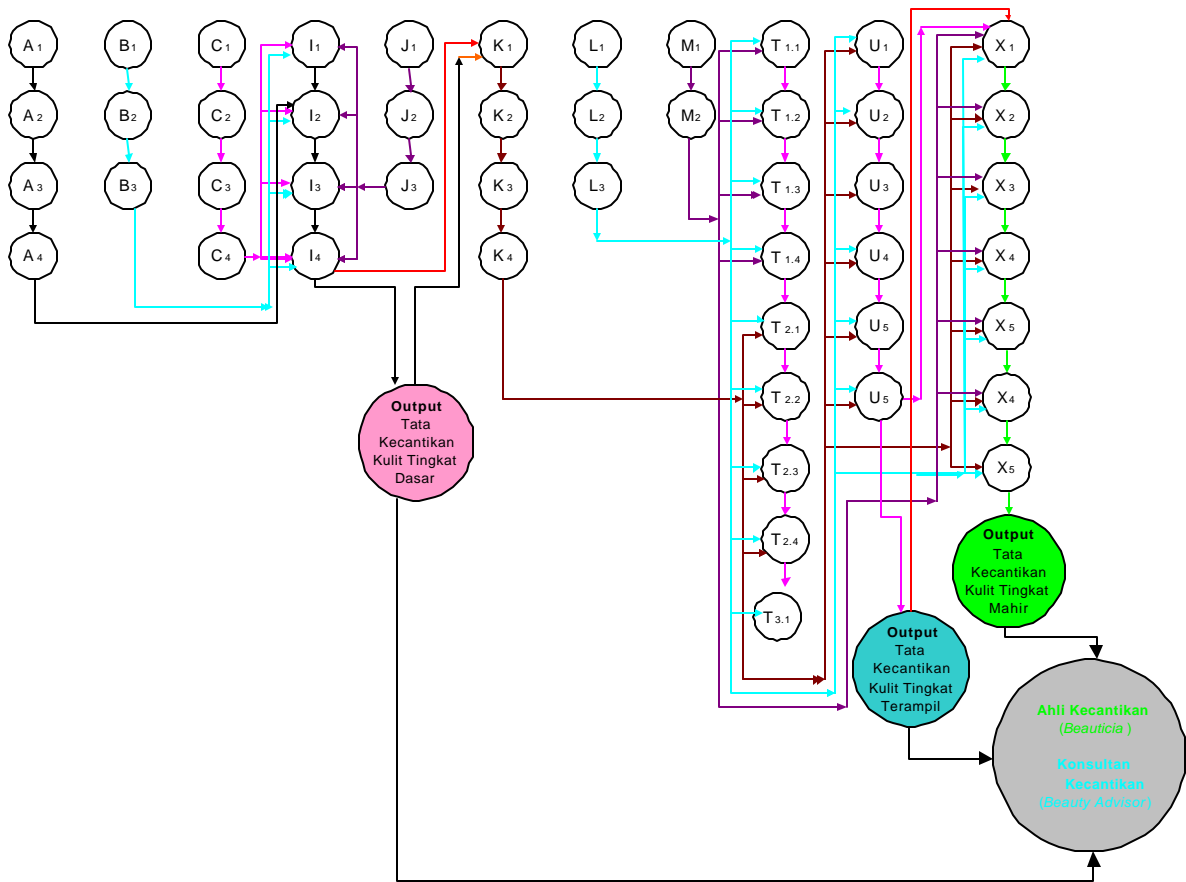

KETERANGAN PETA KEDUDUKAN MODUL PROGRAM KEAHLIAN TATA KECANTIKAN KULIT

NO.	KODE	MODUL
1.	A	Mata Diklat: Desain Kecantikan I
	A ₁ A ₂ A ₃ A ₄	Elemen Penampilaan Garis, Bentuk, Wujud, Tekstur, dan Warna Mencampur Warna Dasar dan Membuat Gradasi Mengkoposisi Warna Dasar dan Pembuatan Radasi Menggambar Bentuk Kepala, Bentuk Wajah dan Bagian-Bagian Wajah
2.	B	Mata Diklat: Kosmetika I
	B ₁ B ₂ B ₃	Kosmetika Rambut dan Kulit Komposisi dan Penggunaan Kosmetika Kosmetika berdasarkan Wujud dan Kegunaannya
3.	C	Mata Diklat: Sanitasi, Higiene, dan Keselamatan Kerja
	C ₁ C ₂ C ₃	Sanitasi air, Alat, dan Ruang/Tempat Kesehatan dan Kebersihan Diri, Hygiene Lingkungan dan Salon Pengolahan Limbah
4.	I	Mata Diklat: Perawatan Kulit dan Rias Wajah I
	I1 I2 I3 I4	Merawat Kulit Wajah Tidak Bermasalah Merias Wajah Sehari-Hari Merawat Tangan, Kaki, dan Rias Kuku Merawat Kulit Kepala dan Rambut secara Kering
5.	J	Mata Diklat: Pelayanan Prima
	J1 J2 J3	Konsep Pelayanan Prima Teknik Komunikasi Melaksanakan Pelayanan Prima Berdasarkan Konsep A3
6.	K	Mata Diklat: Desain Kecantikan II
	K1 K2 K3 K4	Gambar Kerangka Tubuh Gambar Proporsi ubuh Desain Rias Wajah Desain Penataan Rambut

NO	KODE	MODUL
7.	L	Mata Diklat: Kosmetika II
	L1 L2 L3	Identifikasi Efek Samping Kosmetik Bahan-Bahan Penyebab Efek Samping Menerapkan Batasan Penggunaan Bahan Penentu Untuk Kosmetik
8.	M	Mata Diklat: Penerapan Gizi untuk Kecantikan
	M1 M2	Penyusunan Gizi untuk Kecantikan Menyusun Menu Untuk Berat Badan Ideal
9.	T1	Mata Diklat: Perawatan Kulit Dan Rias Wajah II
	T1.1 T1.2 T1.3 T1.4	Merawat Kulit Wajah Berpigmentasi Merawat Kulit Wajah Berjerawat Merawat Kulit Wajah Kering dan Menua Merawat Kulit Wajah Sensitif
	T2	
	T2.1 T2.2 T2.3 T2.4	Menata Rias Wajah Panggung (MC, Penari, Penyanyi, dan Peragawati) Menata Rias Wajah Mata Khusus (Tata Rias Mata Disco) Menata Rias Wajah Film dan TV Menata Rias Wajah Foto Hitam Putih dan Berwarna
	T3	
	T3.1	Pencabutan Bulu (Depilasi)
10.	U	
	U1 U2 U3 U4 U5 U6	Merias Karakter Fantasi Merias Karakter Tua Merias Karakter Cacat Merias Karakter Dewasa Pria Merias Karakter Binatang Merias Katakter Badut
11.	X	Mata Diklat: Perawatan Kulit dan Rias Wajah III
	X1 X2 X3 X4 X5 X6 X7	Merias Wajah Cikatri dan Geriartic Merias Kulit Wajah Bermasalah Khusus dengan Elektrik Merawat Badan Secara Tradisional Merawat Payudara Merawat Tangan, Kaki, dan Kuku Bermasalah Membuka dan Mengelola Udara Salon Kecantikan Kulit dan Senan Olah Tubuh Menglola Peragaan dan Pameran Hasil Karya Tata Kecantikan

DAFTAR ISI

Judul	Hal
Kata Pengantar	i
Deskripsi	ii
Peta Kedudukan Modul	iii
Prasyarat.....	iv
Daftar Isi.....	v
Peristilahan.....	vi
Petunjuk Penggunaan Modul	vii
Tujuan	viii
Kegiatan Belajar I	1
A. Lembar Informasi I.....	1
B. Lembar Kerja I.....	1
C. Lembar Latihan I.....	10
Kegiatan Belajar II	11
A. Lembar Informasi II	11
B. Lembar Kerja II.....	12
C. Lembar Latihan II.....	19
Lembar Evaluasi	20
Kunci Jawaban.....	21
Daftar Pustaka	23

KEGIATAN BELAJAR I

MERIAS WAJAH FILM DAN TV

A. LEMBAR INFORMASI

1. Rias Wajah Film

Rias wajah film terbagi menjadi tiga jenis yaitu sebagai berikut.

- a. Rias wajah cantik, yaitu rias wajah yang menambah/ menyempurnakan kecantikan si pemain film.
- b. Rias wajah karakter, yaitu rias wajah yang dibuat sedemikian rupa sehingga menunjang penjiwaan karakter tokoh yang diperankan, tanpa harus merubah total.
- c. Rias wajah *smink*, yaitu rias wajah yang menciptakan imajinasi baru pada tokoh yang diperankan, pada kondisi dan kurun waktu tertentu.

Beberapa prinsip dari tata rias film adalah sebagai berikut.

- Tekanan pada efek-efek tertentu agar perhatian penonton dapat tertuju secara khusus pada wajah pemain.
- Perhatian adegan yang ditampilkan, yang membuat jarak antara penonton dan pemain dapat berubah (*close up*, *medium close up* atau *long shot*). Hal ini menentukan apakah tata rias dibuat tebal-kontras atau tipis-halus sifatnya.
- Perhitungan cahaya/lampu dan efek apa yang diharapkan muncul pada adegan tersebut.

2. Rias wajah TV

Rias ini termasuk rias wajah film, hanya di sini kamera perekamnya adalah kamera elektronik (sinematron). Karena itu prinsip dasarnya juga tidak jauh berbeda dengan rias wajah panggung, fantasi dan film, di sini lebih spesifik diperhitungkan ketajaman gambar kurang baik dibandingkan dengan yang diberikan film.

Tata rias dibuat agak mendekati tata rias panggung, yaitu agak tebal dan sedikit kontras. Tetapi perlu juga diperhitungkan pengaruh lampu sorot yang dapat mempengaruhi warna.

B. LEMBAR KERJA

1. Alat

Untuk lebih jelasnya alat-alat tersebut dapat Anda lihat pada gambar di bawah ini.



Gambar 1.1 Alat

Tabel 1
Alat-alat yang diperlukan untuk Tata Rias Wajah Disko

NO	NAMA ALAT	JUMLAH	SPEKIFIKASI	KEGUNAAN
1.	Spon	1	Lembut, terbuat dari <i>spon</i>	Meratakan alas bedak
2.	<i>Powder puff</i>	1	Halus, terbuat dari kain	Meratakan bedak
3.	Kuas Bedak	1	Bertangkai, berukuran lebih besar dari kuas <i>blush on</i>	Menyapu wajah
4.	Kuas <i>eyeshadow</i>	1	berupa sikat/kuas bertangkai, berukuran lebih kecil dari kuas <i>blush on</i>	Menyaput <i>eyeshadow</i>
5.	Kuas <i>lipstick</i>	1	berupa kuas kecil, bertangkai, berukuran lebih besar dari kuas <i>eyeliner</i>	Menyaput <i>lipstick</i>
6.	Kuas pemerah pipi	1	Bertangkai, berukuran lebih kecil dari kuas bedak	Memulaskan pemerah pipi
7.	Sikat alis	1	berbulu agak kasar	Menyikat alis
8.	Sikat bulumata	1	berbentuk seperti sisir, berukuran kecil	Menyikat bulumata
9.	Kep	1	terbuat dari kain/plastik	Menutupi bahu
10.	Bandana	1	seperti bando, terbuat dari kain, kedua ujungnya berperekat	Menutupi rambut
11.	<i>Eyelash curler</i>	1	hampir seperti gunting	Menjepit bulumata
12.	Pinset	1	terbuat dari logam	Mencabut alis

2. Bahan

Berikut ini Anda dapat melihat gambar bahan yang dipergunakan.



Gambar 1.2 *Bahan*

Tabel 2
Bahan yang digunakan dalam Tata rias Wajah Disko

NO	NAMA ALAT	JUMLAH	SPESIFIKASI	KEGUNAAN
1.	Pelembab	secukupnya	<i>Lotion</i>	Melindungi kulit
2.	Alas bedak	secukupnya	<i>Cake/padat</i>	Menutupi wajah
3.	Bedak	secukupnya	Serbuk Mutiara	Melapisi alas bedak
4.	Sipat Mata	secukupnya	Warna hitam	Menggaris sekeliling mata
5.	Alis	secukupnya	Warna coklat-hitam	Menggambar alis
6.	Pemerah Pipi	secukupnya	Warna merah tua	Membentuk tulang pipi
7.	Pemerah bibir	secukupnya	Warna merah	Memberi warna bibir
8.	<i>Eye shadow</i>	secukupnya	Warna-warni natural	Memberi warna pada kelopak mata

3. Kesehatan dan keselamatan kerja

Pada saat melakukan riasan harus memperhatikan faktor kesehatan dan keselamatan kerja baik dari penata rias maupun sisi klien (*customer*).

Kesehatan yang dimaksud adalah: kerbersihan ruangan, sirkulasi udara yang sehat serta penggunaan alat-alat yang telah disucihamakan terlebih dahulu sebelum digunakan. Yang lebih penting adalah penata rias yakni bebas bau badan, dan nafas yang segar sehingga tidak mengganggu komunikasi, serta tidak mengidap penyakit menular.

Keselamatan Kerja yang dimaksud adalah: (a) melaksanakan rias sesuai prosedur dan aman, (b) tertib dalam pengoperasian alat-alat listrik, dan (c) tertib dalam pemilihan kosmetika yaitu sesuai dengan kondisi klien.

Mengingat bidang kecantikan adalah ilmu yang penuh dengan sentuhan seni, maka jangan lupa menciptakan suasana yang indah dan nyaman sehingga *customer* akan bertahan lama dan kembali lagi ke salon untuk mencoba jasa pelayanan yang lainnya.

4. LANGKAH KERJA

a. Persiapan

1) Area Kerja

- Melakukan sanitasi dan hygiene pada peralatan dan bahan.
- Mengatur alat-alat di atas *beauty case*.
- Menciptakan ruangan bersih, indah dan nyaman.

2) Persiapan Pribadi

- Mengenakan pakaian kerja.

- Melepas perhiasan yang berlebihan.
- Menghindari bau kurang sedap dari mulut dan badan.

3) Persiapan Model/klien

- Mengenakan bandana dan kep.
- Melakukan pembersihan dan penyegaran wajah.

b. Pelaksanaan

1) Memberi pelembab pada wajah, telinga dan leher, dengan langkah:

- Ambil pelembab secukupnya pada telapak tangan, lalu oleskan pada wajah, telinga dan leher secara merata. Diamkan 1 menit hingga meresap pada kulit. (Lihat Gambar 1.3)



Gambar 1.3 Memberi pelembab pada wajah, telinga dan leher

2) Membubuhkan alas bedak dan meratakan bedak, dengan langkah:

- ambillah alas bedak yang warnanya lebih gelap dari warna kulit,
- oleskan dengan jari telunjuk/jempol secara merata pada wajah, telinga dan leher,
- ratakan dengan spon, agar tampak menyatu dengan kulit,
- bubuhkan bedak tabur dengan menggunakan rembuk,
- Ratakan dengan menggunakan kuas bedak yang berukuran besar. (Lihat Gambar 1.4)



Gambar 1.4
Membubuhkan alas bedak dan meratakan bedak

3) Mengoreksi bentuk alis, mata, hidung, pipi dan bibir, langkahnya:

- ambil pensil alis warna hitam, bentuklah alis sesuai dengan bentuk ideal,
- arsirlah dengan pensil alis dan sikatlah dengan sikat alis.

(Lihat Gambar 1.5)

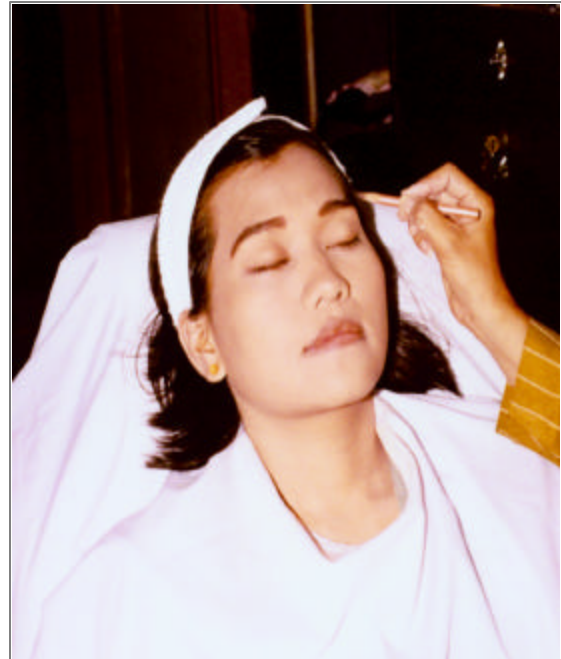

Gambar 1.5
Mengoreksi bentuk alis, mata, hidung, pipi dan bibir

4) Memulas mata dengan *eyeshadow* langkahnya:

- ambil *eyeshadow* warna coklat muda, *orange* dan coklat tua,
- pulaskan pada kelopak mata sesuai desain. (Lihat Gambar 1.6)



Gambar 1.6
Memulas mata dengan eyeshadow

5) Membubuhkan *eyebrow pencil*, *eyeliner*, *mascara* dengan langkah:

- ambillah *eyebrow pencil* lalu bubuhkan pada alis,
- ambillah *eyeliner* lalu bubuhkan pada kelopak mata, dan
- ambillah *mascara* lalu bubuhkan pada bulu mata.

(Lihat Gambar 1.7)



Gambar 1.7
Membubuhkan eyeliner, mascara, eyebrow pencil

6) Membubuhkan pemerah pipi, *lipstick*, dengan langkah:

- bubuhkan pemerah pipi yang sesuai pada daerah pipi,

- oleskan *lipstick* dengan warna sesuai pemerah pipi dengan bantuan kuas. (Lihat Gambar 1.8)



Gambar 1.8 Membubuhkan pemerah pipi, lipstick

- 7) Gambar 1.9 hingga 1.10 adalah contoh rias wajah film untuk berbagai keperluan.



Gambar 1.9 Foto tata rias wajah film



Gambar 1.10 *Foto tata rias wajah tv*

C. LEMBAR LATIHAN

1. Sebutkan alat-alat yang diperlukan untuk tata rias wajah film dan TV!
2. Sebutkan bahan-bahan kosmetika yang diperlukan untuk tata rias wajah film dan TV!
3. Sebutkan langkah-langkah tata rias wajah film dan TV!

LEMBAR EVALUASI

A. Tes Tertulis

1. Bagaimana pemilihan alas bedak untuk film? (skor 25)
2. Sebutkan 3 jenis rias wajah film? (skor 25)
3. Bagaimana mendesain tata rias wajah untuk TV? (skor 50)

B. Tes Kinerja

1. Kerjakan secara lengkap praktek merias wajah film!
2. Kerjakan secara lengkap praktek merias wajah tv!

KUNCI JAWABAN LATIHAN

1. Alat

NO	NAMA ALAT	JUMLAH	SPESIFIKASI	KEGUNAAN
1.	Spon	1	Lembut, terbuat dari <i>spon</i>	Meratakan alas bedak
2.	<i>Powder puff</i>	1	Halus, terbuat dari kain	Meratakan bedak
3.	Kuas Bedak	1	Bertangkai, berukuran lebih besar dari kuas <i>blush on</i>	Menyapu wajah
4.	Kuas <i>eyeshadow</i>	1	berupa sikat/kuas bertangkai, berukuran lebih kecil dari kuas <i>blush on</i>	Menyaput <i>eyeshadow</i>
5.	Kuas <i>lipstick</i>	1	berupa kuas kecil, bertangkai, berukuran lebih besar dari kuas <i>eyeliner</i>	Menyaput <i>lipstick</i>
6.	Kuas pemerah pipi	1	Bertangkai, berukuran lebih kecil dari kuas bedak	Memulaskan pemerah pipi
7.	Sikat alis	1	berbulu agak kasar	Menyikat alis
8.	Sikat bulumata	1	berbentuk seperti sisir, berukuran kecil	Menyikat bulumata
9.	Kep	1	terbuat dari kain/plastik	Menutupi bahu
10.	Bandana	1	seperti bando, terbuat dari kain, kedua ujungnya berperekat	Menutupi rambut
11.	<i>Eyelash curler</i>	1	hampir seperti gunting	Menjepit bulumata
12.	Pinset	1	terbuat dari logam	Mencabut alis

2. Bahan

NO	NAMA ALAT	JUMLAH	SPESIFIKASI	KEGUNAAN
1.	Pelembab	secukupnya	<i>Lotion</i>	Melindungi kulit
2.	Alas bedak	secukupnya	<i>Cake/padat</i>	Menutupi wajah
3.	Bedak	secukupnya	Serbuk Mutiara	Melapisi alas bedak
4.	Sipat Mata	secukupnya	Warna hitam	Menggaris sekeliling mata
5.	Alis	secukupnya	Warna coklat-hitam	Menggambar alis
6.	Pemerah Pipi	secukupnya	Warna merah tua	Membentuk tulang pipi
7.	Pemerah bibir	secukupnya	Warna merah	Memberi warna bibir
8.	<i>Eye shadow</i>	secukupnya	Warna-warni natural	Memberi warna pada kelopak mata

3. Langkah Kerja

a. Persiapan

1) Area Kerja

- Melakukan sanitasi dan *hygiene* pada peralatan dan bahan.
- Mengatur alat-alat di atas *beauty case*.
- Menciptakan ruangan bersih, indah dan nyaman.

2) Persiapan Pribadi

- Mengenakan pakaian kerja.
- Melepas perhiasan yang berlebihan.
- Menghindari bau kurang sedap dari mulut dan badan.

3) Persiapan Model/klien

- Mengenakan bandana dan kep.
- Melakukan pembersihan dan penyegaran wajah.

b. Pelaksanaan

- 1) Memberi pelembab pada wajah, telinga dan leher.
- 2) Membubuhkan dan meratakan alas bedak.

- 3) Membubuhkan dan meratakan bedak.
- 4) Mengoreksi bentuk alis, mata, hidung, pipi dan bibir.
- 5) Memulas mata dengan *eyeshadow*.
- 6) Membubuhkan *eyeliner, mascara, eyebrow pencil*.
- 7) Membubuhkan pemerah pipi, *lipstick*.

KUNCI JAWABAN EVALUASI

1. LEMBAR KUNCI JAWABAN TES KOGNITIF

1. Pada film, lapisan setipis mungkin atau base yang sama dipakaikan pada kulit, istimewa bagi laki-laki, untuk memelihara rupa yang asli (natural) dan supaya ada dari corak warna kulit yang asli itu merasuki make-up
2. Rias wajah film terbagi menjadi tiga jenis yaitu sebagai berikut.
 - a) Rias wajah cantik, yaitu rias wajah yang menambah kecantikan si pemain film.
 - b) Rias wajah karakter, yaitu rias wajah yang dibuat sedemikian rupa sehingga menunjang penjiwaan karakter tokoh yang diperankan, tanpa harus merubah total.
 - c) Rias wajah *smink*, yaitu rias wajah yang menciptakan imajinasi baru pada tokoh yang diperankan, pada kondisi dan kurun waktu tertentu.
3. - Membuat desain rias wajah.
 - Mengoleskan bedak pada desain rias wajah.
 - Memberikan *eyeshadow* di kelopak mata pada desain rias wajah.
 - Memberikan *blush on* di pipi pada desain rias wajah.
 - Mengoleskan *lipstick* di bibir pada desain rias wajah.



Gambar rias wajah TV

2. LEMBAR KUNCI JAWABAN TES KINERJA

1. - membuat desain rias wajah,
 - mengoleskan bedak pada desain rias wajah,
 - memberikan *eyeshadow* di kelopak mata pada desain rias wajah,
 - memberikan *blush on* di pipi pada desain rias wajah,
 - mengoleskan *lipstick* di bibir pada desain rias wajah.

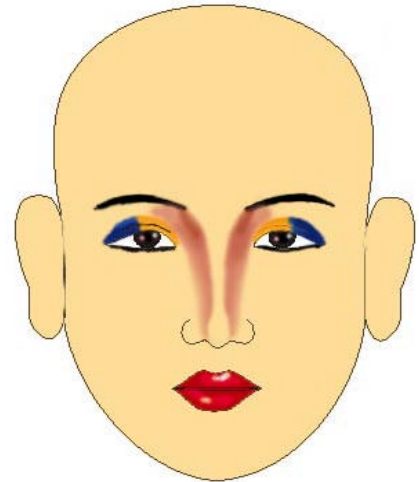

Gambar rias wajah film

2. - membuat desain rias wajah,
 - mengoleskan bedak pada desain rias wajah,
 - memberikan *eyeshadow* di kelopak mata pada desain rias wajah,
 - memberikan *blush on* di pipi pada desain rias wajah,
 - mengoleskan *lipstick* di bibir pada desain rias wajah.

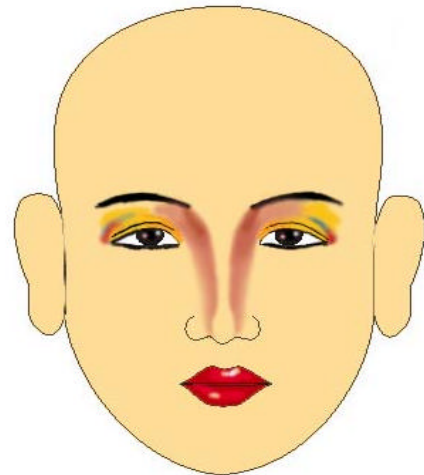

Gambar Rias wajah TV

DAFTAR PUSTAKA

Depdikbud. 1999. *Kurikulum SMK 1999*. Jakarta

Hakim, Nelly. 1985. *Pelajaran Tata Kecantikan Kulit Tingkat Terampil*. Jakarta: PT. Vika Press

Kehoe, Vincent J.R. 1981. *The Tecnique of Film and Television: Make-up for Color and Black & White*. Terjemahan Alif, M.D. Jakarta: Yayasan Artis Film

Meliastanti, Anna. t.t. *Desain Kecantikan I (Kulit)*. Malang: SMKN 3 Malang

Roeswoto, Ny. H. 1983. *Buku Pelajaran Kosmetologi Tata Kecantikan Kulit Tingkat Dasar*. Jakarta: Yayasan INSANI

Tilaar, Martha. 1987. *Indonesia Bersolek: Buku Pedoman Seni Rias Indonesia*. Jakarta: PT Gramedia.