

## KATA PENGANTAR

Pendidikan menengah kejuruan sebagai penyedia tenaga kerja terampil tingkat menengah dituntut harus mampu membekali tamatan dengan kualifikasi keahlian terstandar serta memiliki sikap dan perilaku yang sesuai tuntutan dunia kerja. Sejalan dengan hal itu, dilakukan berbagai perubahan mendasar penyelenggaraan pendidikan kejuruan. Salah satu di antara perubahan tersebut adalah penerapan kebijakan tentang penerapan sistem Pendidikan dan Pelatihan Kejuruan Berbasis Kompetensi (*Competency Based Vocational Education and Training*). Dalam rangka mengimplementasikan kebijakan tersebut, Majelis Pendidikan Kejuruan Nasional (MPKN) bekerja sama dengan Kamar Dagang dan Industri (Kadin) mengembangkan Standar Kompetensi Nasional (SKN).

Buku ini disusun dengan mengacu pada Standar Kompetensi Nasional tersebut serta Kurikulum SMK Edisi 1999, khususnya untuk Bidang Keahlian Kepariwisata. Dengan demikian buku ini diharapkan dapat menjadi sarana dalam proses pembelajaran dalam upaya mencapai ketuntasan penguasaan siswa atas kompetensi-kompetensi sebagaimana dituntut oleh dunia kerja.

Buku ini dapat tersusun berkat bantuan dari berbagai pihak, terutama Dra. Dwi Astuti, S.A, M.Kes yang telah menyampaikan bahan dan mencurahkan pikiran dalam menyiapkan konsep, Saudara Drs. Soeryanto, M.Pd., dan Sri Muntami, yang telah membantu proses penyuntingan, serta Saudara Gunawan Teguh P, S.Pd., Retno Ambaringtyas, S.Pd., Abdul Muin, Syaiful Arif, M. Yanuar Yusron yang telah membantu dalam proses pengetikan dan pemrosesan akhir naskah. Untuk itu, Direktorat Pendidikan Menengah Kejuruan menyampaikan ucapan terima kasih dan penghargaan yang setinggi-tingginya. Mudah-mudahan buku ini dapat memberikan kontribusi terhadap kemajuan dunia pendidikan, khususnya pendidikan menengah kejuruan, dan kepada mereka yang telah berjasa semoga memperoleh imbalan yang setimpal dari Allah SWT. Amin.

Jakarta, Desember 2001  
Direktur Pendidikan Menengah Kejuruan,

Dr. Ir. Gatot Hari Priowirjanto  
NIP. 130675814

## **DESKRIPSI JUDUL**

Materi ini berisi tentang: a) desain Tata Rias Wajah Foto Hitam Putih dan Berwarna, b) identifikasi kosmetik untuk Tata Rias Wajah Foto Hitam Putih dan Berwarna dan c) Rias Wajah Foto Hitam Putih dan Berwarna

## **PRASYARAT**

Sebelum mempelajari modul ini diharapkan Anda telah mempelajari dan memiliki kemampuan “Merias Wajah Sehari-hari” sehingga dalam modul ini Anda dapat mengintegrasikan pengalaman teori/praktek tata rias wajah khususnya pada tata rias wajah foto hitam putih dan berwarna.

## **PERISTILAHAN**

- Foto/fotograf* adalah menggambar atau melukis dengan menggunakan cahaya.
- i*
- Shading* adalah pewarnaan gelap untuk memberi kesan menonjol pada daerah sekitarnya.

*Khaki/aki-aki* adalah warna coklat hitam.

*Model* adalah obyek/sasaran riasan.

## **PETUNJUK PENGGUNAAN MODUL**

1. Modul “*Merias Wajah Mata Khusus*” merupakan modul keempat dari 4 modul yang ada pada mata diklat “Tata Kecantikan Kulit II”
2. Modul ini terdiri dari 3 kegiatan belajar yang direncanakan memerlukan waktu 16 jam dengan rincian sebagai berikut :
  - Kegiatan Belajar I* Membuat desain tata rias wajah foto hitam putih dan berwarna: 8 jam.
  - Kegiatan Belajar II* Mengidentifikasi kosmetik tata rias wajah foto hitam putih dan berwarna: 8 jam.
  - Kegiatan Belajar III* Merias wajah foto hitam putih dan berwarna: 8 jam.
3. Setiap kegiatan belajar terdiri:
  - a. Lembar informasi, yang berisi tentang teori-teori yang berkaitan dengan judul kegiatan belajar.
  - b. Lembar kerja, yang meliputi alat, bahan, keselamatan kerja, dan langkah kerja.
  - c. Lembar latihan, yang berisi tentang pertanyaan-pertanyaan yang berkaitan dengan judul kegiatan belajar.
4. Pelajari teori-teori tentang tata rias wajah I dan II secara mendalam.
5. Ikuti petunjuk modul ini secara berurutan.
6. Persiapkan alat dan bahan untuk praktek.

7. Lakukan langkah-langkah kerja secara berurutan.
8. Periksa hasil kerja secara teliti.
9. Dokumentasikan hasil kerja untuk evaluasi.

## **TUJUAN**

### 1. Tujuan akhir

Setelah pelajaran selesai diharapkan siswa mempunyai kemampuan merias wajah khusus.

### 2. Tujuan antara

Setelah pelajaran selesai diharapkan siswa dapat:

- membuat desain tata rias wajah foto hitam putih dan berwarna,
- mengidentifikasi kosmetik untuk tata rias wajah foto hitam putih dan berwarna,
- merias wajah foto hitam putih dan berwarna.

### PETA KEDUDUKAN MODUL PROGRAM TATA KECANTIKAN KULIT

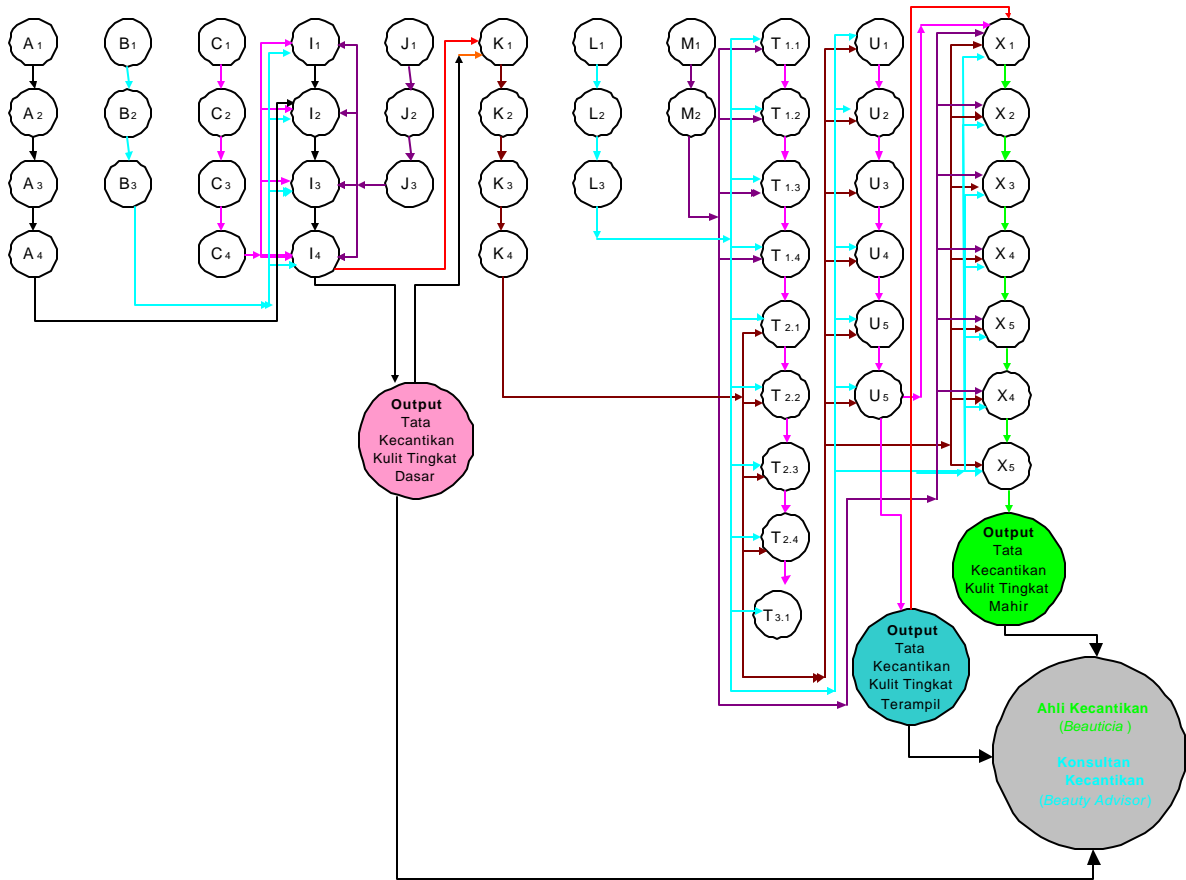

## KETERANGAN PETA KEDUDUKAN MODUL PROGRAM KEAHLIAN TATA KECANTIKAN KULIT

NO.	KODE	M O D U L
<b>1.</b>	<b>A</b>	<b>Mata Diklat: Desain Kecantikan I</b>
	A <sub>1</sub> A <sub>2</sub> A <sub>3</sub> A <sub>4</sub>	Elemen Penampilaan Garis, Bentuk, Wujud, Tekstur, dan Warna Mencampur Warna Dasar dan Membuat Gradasi Mengkoposisi Warna Dasar dan Pembuatan Radasi Menggambar Bentuk Kepala, Bentuk Wajah dan Bagian-Bagian Wajah
<b>2.</b>	<b>B</b>	<b>Mata Diklat: Kosmetika I</b>
	B <sub>1</sub> B <sub>2</sub> B <sub>3</sub>	Kosmetika Rambut dan Kulit Komposisi dan Penggunaan Kosmetika Kosmetika berdasarkan Wujud dan Kegunaannya
<b>3.</b>	<b>C</b>	<b>Mata Diklat: Sanitasi, Higiene, dan Keselamatan Kerja</b>
	C <sub>1</sub> C <sub>2</sub> C <sub>3</sub>	Sanitasi air, Alat, dan Ruang/Tempat Kesehatan dan Kebersihan Diri, Hygiene Lingkungan dan Salon Pengolahan Limbah
<b>4.</b>	<b>I</b>	<b>Mata Diklat: Perawatan Kulit dan Rias Wajah I</b>
	I <sub>1</sub> I <sub>2</sub> I <sub>3</sub> I <sub>4</sub>	Merawat Kulit Wajah Tidak Bermasalah Merias Wajah Sehari-Hari Merawat Tangan, Kaki, dan Rias Kuku Merawat Kulit Kepala dan Rambut secara Kering
<b>5.</b>	<b>J</b>	<b>Mata Diklat: Pelayanan Prima</b>
	J <sub>1</sub> J <sub>2</sub> J <sub>3</sub>	Konsep Pelayanan Prima Teknik Komunikasi Melaksanakan Pelayanan Prima Berdasarkan Konsep A3
<b>6.</b>	<b>K</b>	<b>Mata Diklat: Desain Kecantikan II</b>
	K <sub>1</sub> K <sub>2</sub> K <sub>3</sub>	Gambar Kerangka Tubuh Gambar Proporsi tubuh Desain Rias Wajah

	K4	Desain Penataan Rambut
<b>NO</b>	<b>KODE</b>	<b>MODUL</b>
<b>7.</b>	<b>L</b>	<b>Mata Diklat: Kosmetika II</b>
	L1 L2 L3	Identifikasi Efek Samping Kosmetik Bahan-Bahan Penyebab Efek Samping Menerapkan Batasan Penggunaan Bahan Penentu Untuk Kosmetik
<b>8.</b>	<b>M</b>	<b>Mata Diklat: Penerapan Gizi untuk Kecantikan</b>
	M1 M2	Penyusunan Gizi untuk Kecantikan Menyusun Menu Untuk Berat Badan Ideal
<b>9.</b>	<b>T1</b>	<b>Mata Diklat: Perawatan Kulit dan Rias Wajah II</b>
	T1.1 T1.2 T1.3 T1.4	Merawat Kulit Wajah Berpigmentasi Merawat Kulit Wajah Berjerawat Merawat Kulit Wajah Kering dan Menua Merawat Kulit Wajah Sensitif
	<b>T2</b>	
	T2.1 T2.2 T2.3 T2.4	Menata Rias Wajah Panggung (MC, Penari, Penyanyi, dan Peragawati Menata Rias Wajah Mata Khusus (Tata Rias Mata Disco) Menata Rias Wajah Film dan TV Menata Rias Wajah Foto Hitam Putih dan Berwarna
	<b>T3</b>	
	T3.1	Pencabutan Bulu (Depilasi)
<b>10.</b>	<b>U</b>	
	U1 U2 U3 U4 U5 U6	Merias Karakter Fantasi Merias Karakter Tua Merias Karakter Cacat Merias Karakter Dewasa Pria Merias Karakter Binatang Merias Karakter Badut
<b>11.</b>	<b>X</b>	<b>Mata Diklat: Perawatan Kulit dan Rias Wajah III</b>



X1	Merias Wajah Cikatri dan Geriartic
X2	Merias Kulit Wajah Bermasalah Khusus dengan Elektrik
X3	Merawat Badan Secara Tradisional
X4	Merawat Payudara
X5	Merawat Tangan, Kaki, dan Kuku Bermasalah
X6	Membuka dan Mengelola Udaha Salon Kecantikan Kulit dan Senan Olah Tubuh
X7	Menglola Peragaan dan Pameran Hasil Karya Tata Kecantikan

## DAFTAR ISI

Judul	Hal
Kata Pengantar .....	i
Deskripsi .....	ii
Peta Kedudukan Modul .....	iii
Prasyarat.....	iv
Daftar Isi.....	v
Peristilahan.....	vi
Petunjuk Penggunaan Modul.....	vii
Tujuan .....	viii
Kegiatan Belajar I .....	1
A. Lembar Informasi I.....	1
B. Lembar Kerja I.....	1
C. Lembar Latihan I.....	10
Kegiatan Belajar II .....	11
A. Lembar Informasi II .....	11
B. Lembar Kerja II.....	12
C. Lembar Latihan II.....	19

Lembar Evaluasi.....	20
Kunci Jawaban.....	21
Daftar Pustaka .....	23

2) Membubuhkan alas bedak dan meratakan bedak, dengan langkah:

- ambillah alas bedak yang warnanya lebih gelap dari warna kulit,
- oleskan dengan jari telunjuk/jempol secara merata pada wajah, telinga dan leher,
- ratakan dengan spon, agar tampak menyatu dengan kulit,
- bubuhkan bedak tabur dengan menggunakan rembuk,
- ratakan dengan menggunakan kuas bedak yang berukuran besar

(Lihat Gambar 3.4)



Gambar 3.4

*Membubuhkan alas bedak dan meratakan bedak*

3) Mengoreksi bentuk alis, mata, hidung, pipi dan bibir, langkahnya:

- ambil pensil alis warna hitam, bentuklah alis sesuai dengan bentuk ideal,
- arsirlah dengan pensil alis dan sikatlah dengan sikat alis.

(Lihat Gambar 3.5).



Gambar 3.5  
*Mengoreksi bentuk alis, mata, hidung, pipi dan bibir*

4) Memulas mata dengan *eyeshadow*

langkahnya:

- ambil *eyeshadow* warnacoklat muda, *orange* dan coklat tua,
- pulaskan pada kelopak mata sesuai desain.

(Lihat Gambar 3.6)



Gambar 3.6  
*Memulas mata dengan eyeshadow*

- 5) Membubuhkan *eyebrow* pencil, eyeliner, mascara dengan langkah:
- ambillah *eyebrow* pencil lalu bubuhkan pada alis,
  - ambillah *eyeliner* lalu bubuhkan pada kelopak mata, dan
  - ambillah mascara lalu bubuhkan pada bulu mata.
- (Lihat Gambar 3.7)



Gambar 3.7 *Membubuhkan eyeliner, mascara, eyebrow pencil*

- 6) Membubuhkan pemerah pipi, lipstick, dengan langkah:
- bubuhkan pemerah pipi yang sesuai pada daerah pipi,
  - oleskan *lipstick* dengan warna sesuai pemerah pipi dengan bantuan kuas. (Lihat Gambar 3.8)



Gambar 3.8

*Membubuhkan pemerah pipi, lipstick*

7) Gambar 3.9 hingga 3.10 adalah contoh rias wajah foto hitam putih dan berwarna untuk berbagai keperluan.



Gambar 3.9 Foto tata rias wajah foto hitam putih



*Gambar 3. 10 Foto tata rias wajah foto berwarna*



**C. LEMBAR LATIHAN**

1. Sebutkan alat-alat yang diperlukan untuk tata rias wajah foto hitam putih dan berwarna!
2. Sebutkan bahan-bahan kosmetika yang diperlukan untuk tata rias wajah foto hitam putih dan berwarna!
3. Sebutkan langkah-langkah tata rias wajah foto hitam putih dan berwarna!

## **LEMBAR EVALUASI**

### **A. TES KOGNITIF**

1. Sebutkan 2 jenis rias wajah foto! (Skor; 25)
2. Bagaimana pemilihan alas bedak rias wajah untuk foto berwarna?  
(Skor; 25)
3. Cobalah mendesain tata rias wajah foto hitam putih! (Skor; 50)

### **B. TES KINERJA**

1. Kerjakan rias wajah foto hitam putih dan foto berwarna!

## LEMBAR KUNCI JAWABAN

### A. LEMBAR KUNCI JAWABAN LATIHAN

#### 1. Lembar kunci jawaban Latihan Kegiatan Belajar I

1. - membuat desain rias wajah,
  - mengoleskan bedak pada desain rias wajah,
  - memberikan eyeshadow di kelopak mata pada desain rias wajah,
  - memberikan blush on di pipi pada desain rias wajah,
  - mengoleskan lipstick di bibir pada desain rias wajah.

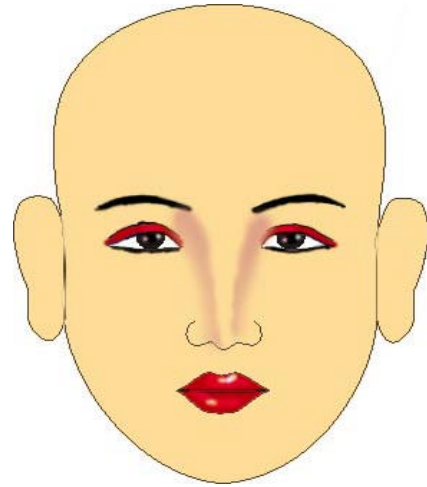

Gambar rias wajah foto hitam putih

2. - membuat desain rias wajah,
  - mengoleskan bedak pada desain rias wajah,
  - memberikan *eyeshadow* di kelopak mata pada desain rias wajah,
  - memberikan *blush on* di pipi pada desain rias wajah,
  - mengoleskan *lipstick* di bibir pada desain rias wajah.



Gambar rias wajah fot berwarna

#### 2. Lembar kunci jawaban Latihan Kegiatan Belajar II

1. Pada rias wajah foto hitam putih, untuk kulit yang terang diberi alas bedak yang lebih gelap agar tidak tampak terlalu pucat. Warna-warna yang dipergunakan: hitam, coklat, dan khaki/aki-aki. Demikian juga untuk rias wajah foto berwarna, alas bedak harus lebih tua dari warna kulit. Makin terang cahaya makin tua dalam penggunaan warna.

### 3. Lembar kunci jawaban Latihan Kegiatan Belajar III

#### 1. Alat

N O	NAMA ALAT	JML	SPESIFIKASI	KEGUNAAN
1.	<i>Spon</i>	1	Lembut, terbuat dari spon	Meratakan alas bedak
2.	<i>Powder puff</i>	1	Halus, terbuat dari kain	Meratakan bedak
3.	Kuas Bedak	1	Bertangkai, berukuran lebih besar dari kuas blush on	Menyapu wajah
4.	Kuas <i>eyeshadow</i>	1	berupa sikat/kuas bertangkai berukuran lebih kecil dari kuas blush on	Menyaput eyeshadow
5.	Kuas <i>lipstick</i>	1	berupa kuas kecil bertangkai, berukuran lebih besar dari kuas eyeliner	Memulaskan lipstick
6.	Kuas pemerah pipi	1	Bertangkai, berukuran lebih kecil dari kuas bedak	Memulaskan pemerah pipi
7.	Sikat alis	1	berbulu agak kasar	Menyikat alis
8.	Sikat bulumata	1	berbentuk seperti sisir, berukuran kecil	Menyikat bulumata
9.	Kep	1	terbuat dari kain/plastik	Menutupi bahu

10.	Bandana	1	seperti bando, terbuat dari kain, kedua ujungnya berperekat.	Menutupi rambut
11.	<i>Eyesh curler</i>	1	hampir seperti gunting	Menjepit bulumata
12.	Pinset	1	terbuat dari logam	Mencabut alis

## 2. Bahan

NO	NAMA ALAT	JUMLAH	SPESIFIKASI	KEGUNAAN
1.	Pelembab	secukupnya	Lotion	Melindungi kulit
2.	Alas bedak	secukupnya	Cake/padat	Menutupi wajah
3.	Bedak	secukupnya	Serbuk Mutiara	Melapisi alas bedak
4.	Sipat Mata	secukupnya	Warna hitam	Menggaris sekeliling mata
5.	Alis	secukupnya	Warna coklat-hitam	Menggambar alis
6.	Pemerah Pipi	secukupnya	Warna merah	Membentuk tulang pipi
7.	Pemerah bibir	secukupnya	Warna merah	Memberi warna bibir
8.	<i>Eye shadow</i>	secukupnya	Warna coklat muda, orange, coklat tua	Memberi warna pada kelopak mata

## 3. Langkah Kerja

### a. Persiapan

#### 1) Area Kerja

- Melakukan sanitasi dan *hygiene* pada peralatan dan bahan.
- Mengatur alat-alat di atas *beauty case*.
- Menciptakan ruangan bersih, indah dan nyaman.

#### 2) Persiapan Pribadi

- Mengenakan pakaian kerja.
- Melepas perhiasan yang berlebihan.

- Menghindari bau kurang sedap dari mulut dan badan.

3) Persiapan Model/klien

- Mengenakan bandana dan kep.
- Melakukan pembersihan dan penyegaran wajah.

b. Pelaksanaan

- 1) Memberi pelembab pada wajah, telinga dan leher.
- 2) Membubuhkan dan meratakan alas bedak.
- 3) Membubuhkan dan meratakan bedak.
- 4) Mengoreksi bentuk alis, mata, hidung, pipi dan bibir.
- 5) Memulas mata dengan *eyeshadow*.
- 6) Membubuhkan *eyeliner*, *mascara*, *eyebrow pencil*.
- 7) Membubuhkan pemerah pipi, *lipstick*.

## B. LEMBAR KUNCI JAWABAN LATIHAN

### 1. Lembar kunci jawaban Tes Kognitif

1. Rias wajah foto hitam putih dan rias wajah foto berwarna.
2. Lebih gelap/tua dari warna kulit.
3. Desain tata rias wajah foto hitam putih.

### 2. Lembar kunci jawaban Tes Kinerja

1. - membuat desain rias wajah,
  - mengoleskan bedak pada desain rias wajah,
  - memberikan *eyeshadow* di kelopak mata pada desain rias wajah,

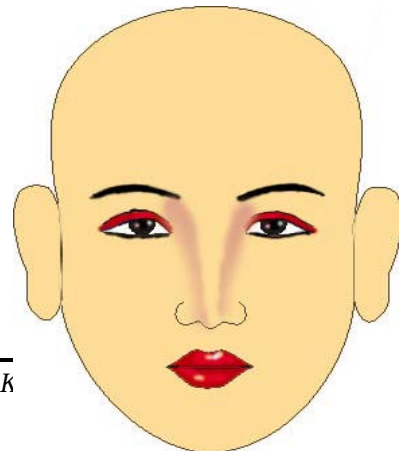

- memberikan blush on di pipi pada desain rias wajah,
  - mengoleskan lipstick di bibir pada desain rias wajah. *Gambar rias wajah foto hitam putih*
2. - membuat desain rias wajah,
- mengoleskan bedak pada desain rias wajah,
  - memberikan *eyeshadow* di kelopak mata pada desain rias wajah,
  - memberikan *blush on* di pipi pada desain rias wajah,
  - mengoleskan *lipstick* di bibir pada desain rias wajah.



*Gambar rias wajah foto berwarna*

### Kriteria Tes Perbuatan

NO	ASPEK PENILAIAN	BOBOT	SKOR
<b>I.</b>	<b>Persiapan Kerja</b>		
1.	Lembar Kerja dan desain	5	
2.	Area Kerja	5	
3.	Alat, bahan, lena dan kosmetik	5	
4.	Pribadi	5	
5.	Model	5	
<b>II.</b>	<b>Proses Kerja</b>		
1.	Diagnosa	5	
2.	Pembersihan	5	
3.	Alas bedak	5	
4.	Bedak	5	

5.	Pemerah pipi	5	
6.	Pensil alis	5	
7.	Lipstick	5	
<b>III</b>	<b>Hasil Kerja</b>		
1.	Alas bedak	5	
2.	Bedak	5	
3.	Mata		
	- Linier	5	
	- Shadow	5	
	- Highlight	5	
7.	Alis	5	
8.	Blush on	5	

## DAFTAR PUSTAKA

Depdikbud. 1999. *Kurikulum SMK 1999*. Jakarta.

Hakim, Nelly. 1985. *Pelajaran Tata Kecantikan Kulit Tingkat Terampil*. Jakarta: PT. Vika Press.

Kushindarto. 1989. *Studi Khusus: Fotografi Model*. Jakarta: IKIP Jakarta, Fakultas Pendidikan Bahasa dan Seni, Jurusan Seni Rupa dan Kerajinan.

Meliastanti, Anna. t.t. *Desain Kecantikan I (Kulit)*. Malang: SMKN 3 Malang.

Reiner, Linda. 2001. *Make-up for Photography*, (Online), (<http://www.photography.com/page.cfm/355>, diakses 9 Nopember 2001).

Roeswoto, *Buku Pelajaran Kosmetologi Tata Kecantikan Kulit Tingkat Dasar*. Jakarta: Yayasan INSANI.



Tilaar, Martha. 1987. *Indonesia Bersolek: Buku Pedoman Seni Rias Indonesia*.  
Jakarta: PT Gramedia.